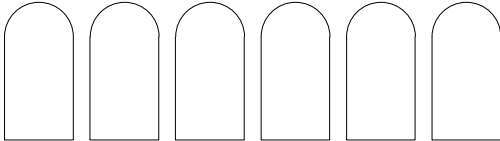

**TIRAMOL** 

## SADRŽAJ

 tekstualni opis

 grafički prilozi

 **TEKSTUALNI OPIS**

**KONCEPT** Kao odgovor na prepoznatljiv i iznimno vrijedan povijesni kontekst te suvremene probleme u prostor se uvode dva oblikovna elementa koji su kohezivni, no istodobno mogu funkcionirati neovisno jedan o drugom. Oba elementa inspiraciju i oblikovanje vuku iz tradicije prostora.

**OKVIRI** Kako bi se očuvao specifičan pogled s mora na zidine, dodaje se suvremeni sloj vremena u arhetipskoj formi lukova koji sa postojećim lukovima čine skladnu kompoziciju. Lukovi se sa obale doživljavaju potpuno plošno - do izražaja dolazi njihova čista forma i materijalizacija. Tek se prolaskom kroz njih i njihovom konzumacijom otkrivaju fluidni scenariji i mikroambijenti. Zona lukova odmaknuta je od zidina te slijedi gabarite volumena Peskarije. Odmicanjem od zidina stvara se dodatni pasaž koji je danju zasjenjen a noću atmosferski osvjetljen. Zona lukova **s t r o g o j e d e f i n i r a n a .** Lukovi su široki 20 cm te je svaki luk mjestimice „izrezan“ kako bi omogućio određenu funkciju. Slaganjem lukova dobiva se neograničen broj mogućih scenarija korištenja prostora. U projektu je prikazano desetak „izrezanih“ modula, no taj broj može i biti veći ukoliko se **t o u k a ž e p o t r e b a .**

**TIRAMOLI** Zasjenjenje prostora inspirirano je dugom tradicijom tiramola te se koristi po istom principu, stvarajući neprekidnu mijenu u prostoru, pročelju i petoj fasadi. Po noći te za vrijeme manifestacija tiramoli se rastvaraju, dok se po danu rastvaraju i zatvaraju ovisno o potrebi. Također, za olujno vrijeme tiramoli se režimski rastvaraju kako se ne bi oštetili. Na taj način dobiva se ujednačena i razigrana slika luke sa zidina te sa mora. Sajle su smještene u dvije razine kako bi se svaki tiramol mogao neovisno rastvarati. Također, sajle su smještene iznad luka vrata Ponte te ispod grba što omogućuje nesmetanu vizuru na vrata Ponte, ali i sakriva mnogobrojne postojeće kabele i **i n s t a l a c i j e .** Za zasjenjenje prostora koriste se platna za tende u rasteru 180x60 cm.

## GRAFIČKI PRILOZI

# TIRAMOL

U okviru projekta "Riješavanje problema sa mrežom za odvodnju otpadne vode u starom jezgri Dubrovnika" u okviru projekta "Riješavanje problema sa mrežom za odvodnju otpadne vode u starom jezgri Dubrovnika"

IZ OBLASTI GRAĐEVINARSTVA I  
POSREDOVANJE U PROMETU NEKRETNIM  
PRAVNIM PREDMETIMA  
POSREDOVANJE U PROMETU NEKRETNIM  
PRAVNIM PREDMETIMA  
POSREDOVANJE U PROMETU NEKRETNIM  
PRAVNIM PREDMETIMA



# TIRAMOL



● 1000 m<sup>2</sup>  
● 500 m<sup>2</sup>  
● 250 m<sup>2</sup>  
● 125 m<sup>2</sup>  
● 62,5 m<sup>2</sup>

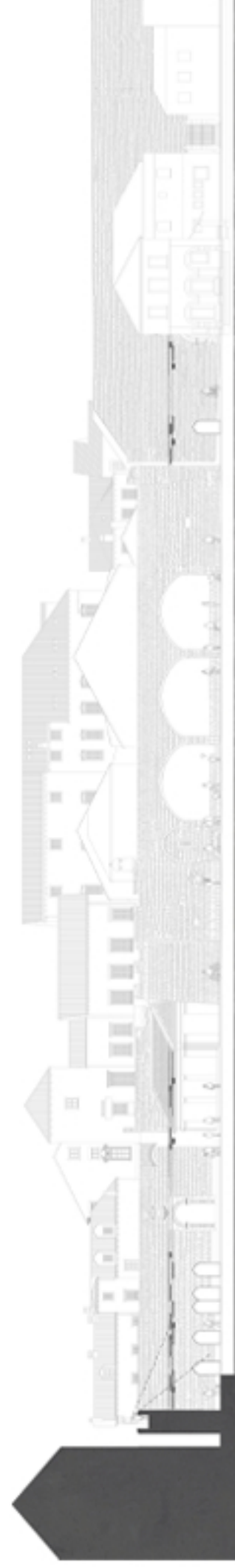
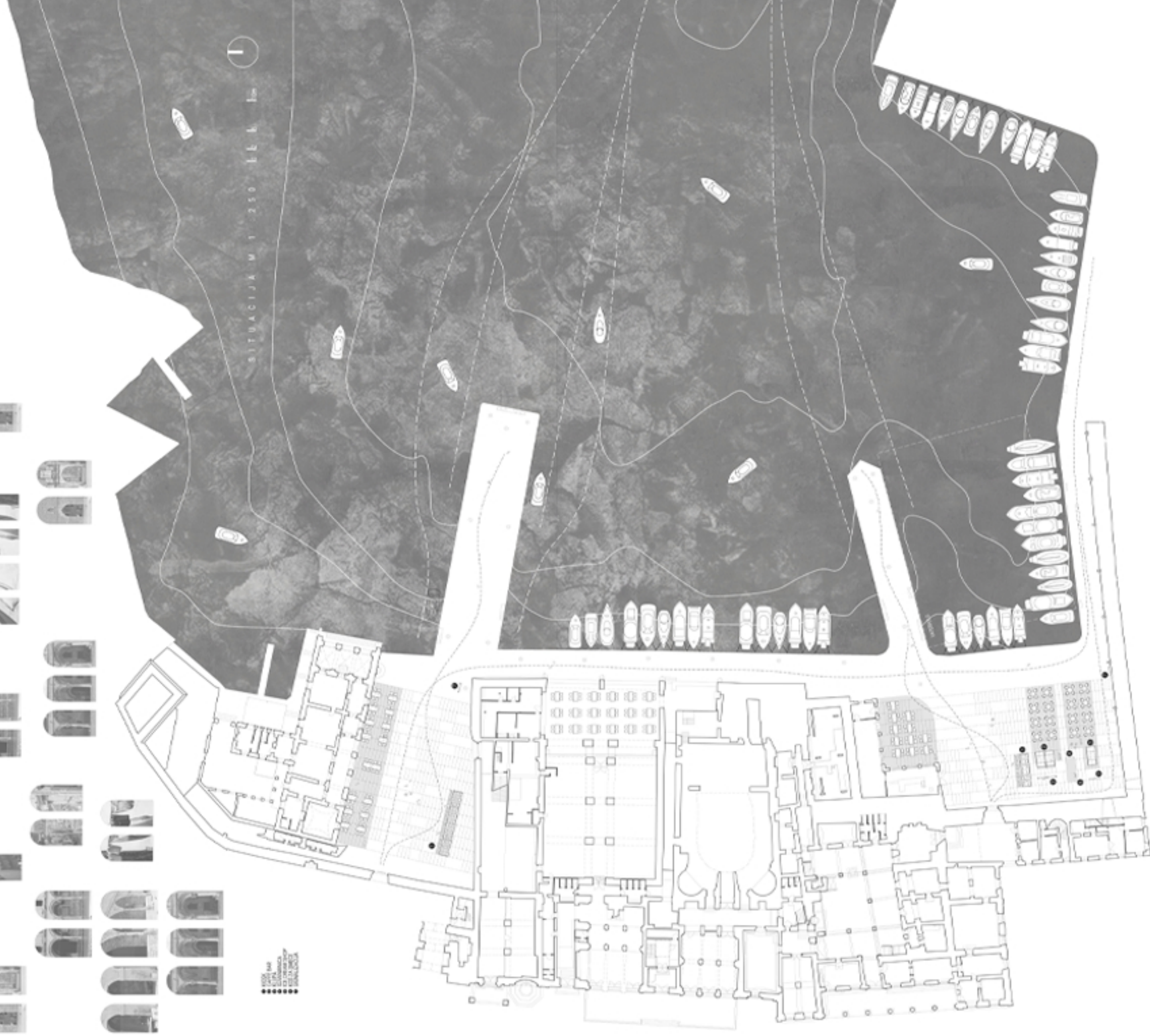

# TIRAMOL

b  
h  
k

TRG RIBARNICE 1:100



b  
h  
k

TRG PONTE 1:100

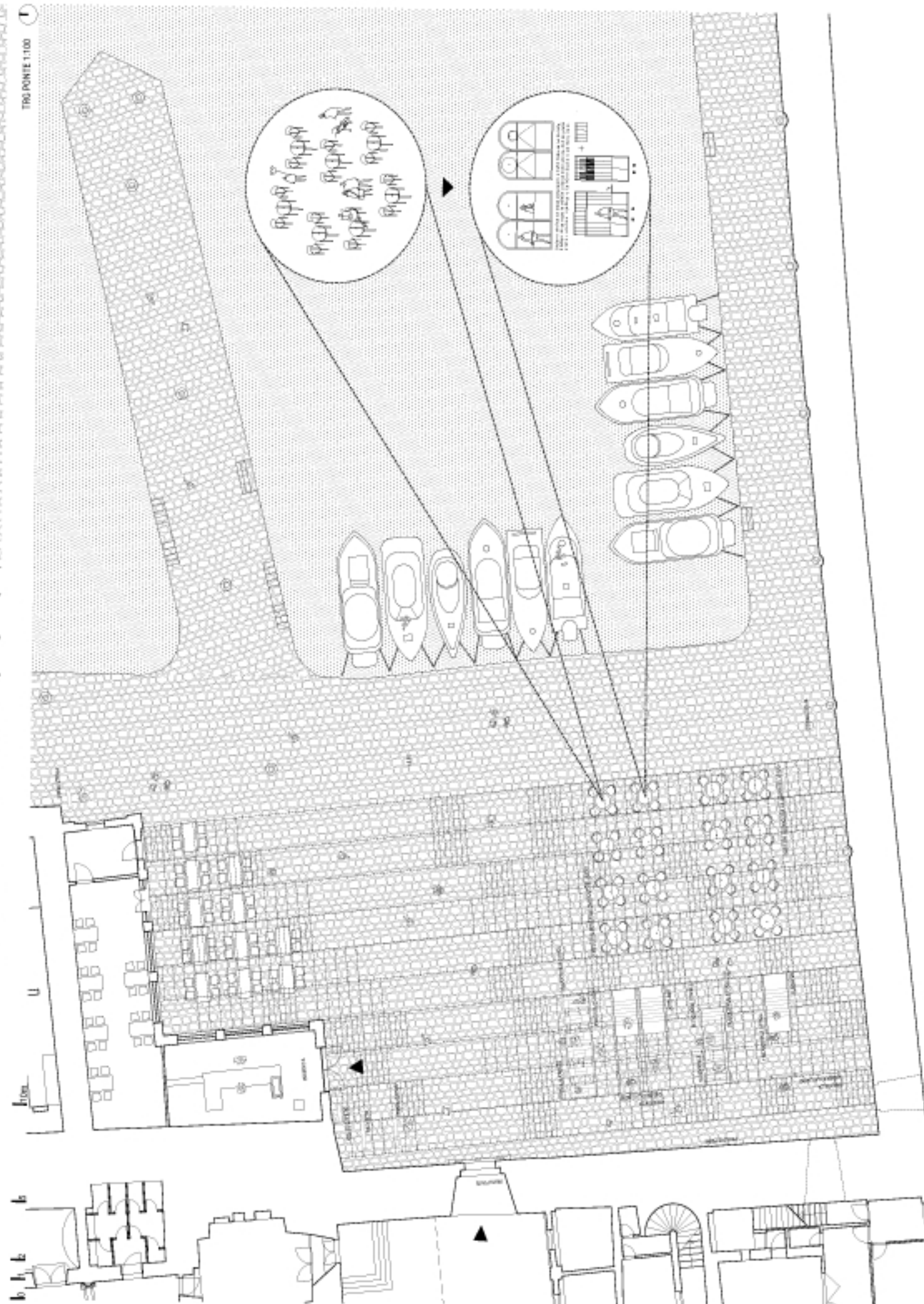



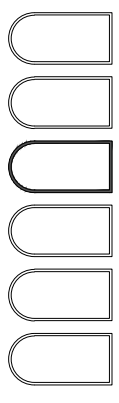

# TIRAMOL

## OKVIRI

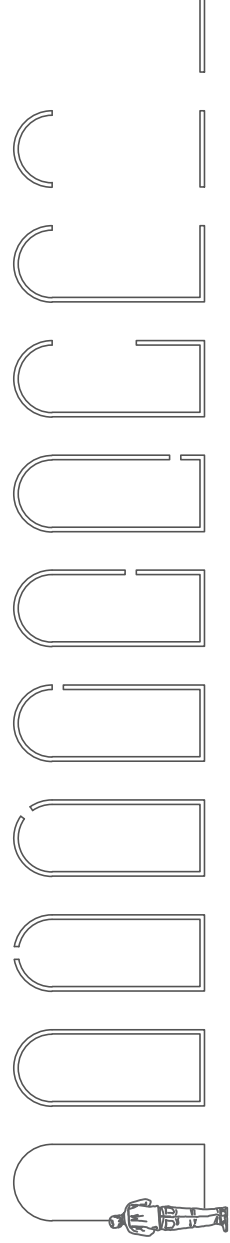

Kako bi se očuvao specifičan pogled s mora na zidine, dodaje se suvremeni sloj vremena u arhitektonskoj formi lukova koji sa postojećim lukovima čine skladnu kompoziciju. Lukovi se sa obale doživljavaju potpuno plošno - do izražaja dolazi njihova čista forma i materijalizacija. Tek se prolaskom kroz njih i njihovom konzumacijom otkrivaju fluidni scenariji i mikroambijenti. Zona lukova odmaknuta je od zidina te slijedi gabarite volumena Peskarije. Odmicanjem od zidina stvara se dodatni pasaż koji je danju zasjenjen a noću atmosferično osvijetljen.

Okviri su široki 20 cm te je svaki okvir mjestimice „izrezan“ kako bi omogućio određenu funkciju. Slaganjem lukova dobiva se neograničen broj mogućih scenarija korištenja prostora. Princip rezanja okvira primjenjiv je za sve buduće potrebe stanovništva grada.

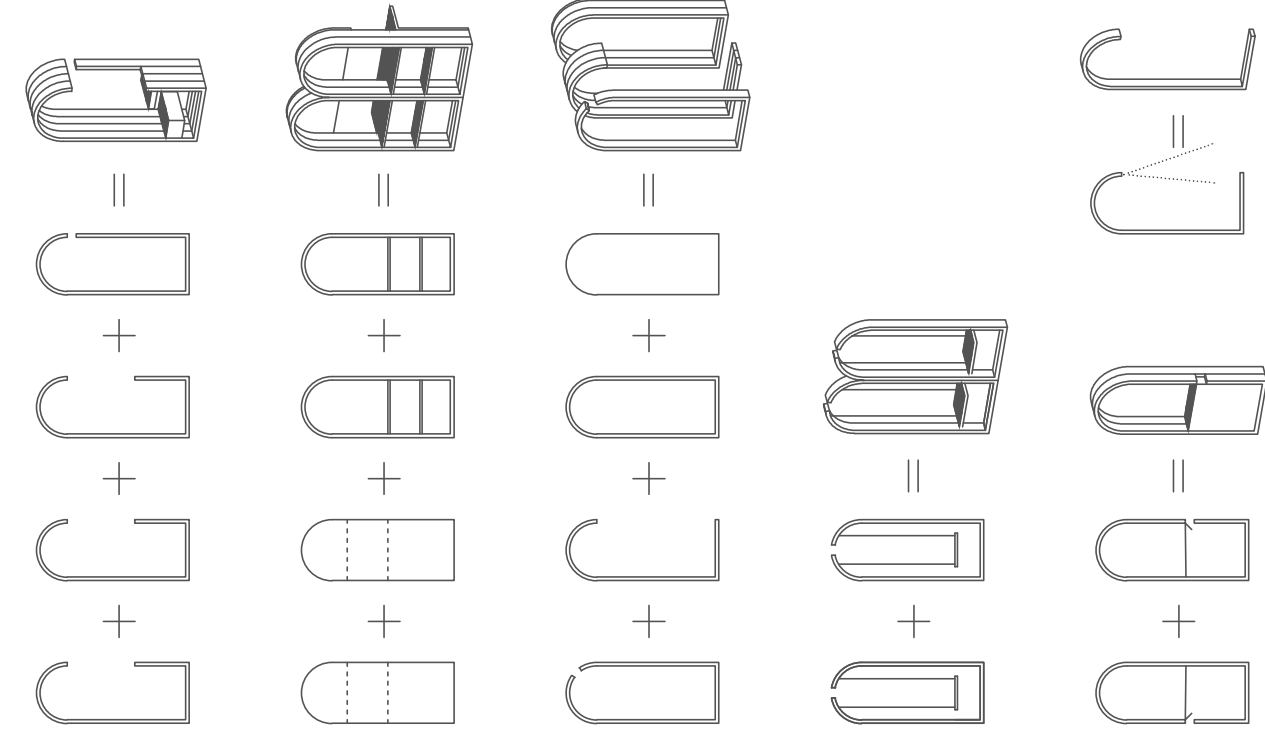

## KIOSK

Kiosk za prodaju karata ljeti sastoji se od okvira izrezanog na visini pulta te reklamnog okvira. U njega se umeću drvene kutije za sjedenje te prodaju karata. Korisnik sam bira broj modula. Oba modula sadrže ugrađeno svjetlo. Zimi se kiosk prenamjenjuje za prodaju klizaljki, prodaju božićnih ukrasa i slično.

## CAFÉ

Kafić se sastoji od duplog punog okvira. Sa strane koja gleda prema zidovima rastvara se na visini šanka. S druge strane nalaze se drvene police koje se mogu zatvoriti.

## SUVENIRNICA

Suvenirnica se sliže od 3 modula - reklamnog okvira, okvira nadstrešnice te punog okvira koji može imati dvojak funkciju - u njega se umeću police te se zatvara punim panelima i služi kao ormar; u njega se umeću vertikalne sajele s kutijicama za suvenir.

## KLUPA

Okvir koji ima ugrađenu rasvjetu u centralnoj osi luka koristi se i za sjedenje odnosno ljuljanje. Uz sjedenje na postojećim kamenim klupama uz zidine te tradicionalnim klupama prema Porporeli dodaju se ljuljačke koje pružaju novu dimenziju konzumacije prostora.

## RECIKLAŽNA STANICA

sastoji se od tri okvira u kojima su smještene drvene kutije za otpad, papir i plastiku. U donjoj zoni okvira označena je vrsta otpada, isto kao na reklamnom okviru.

### MANJI MODUL OKVIRA

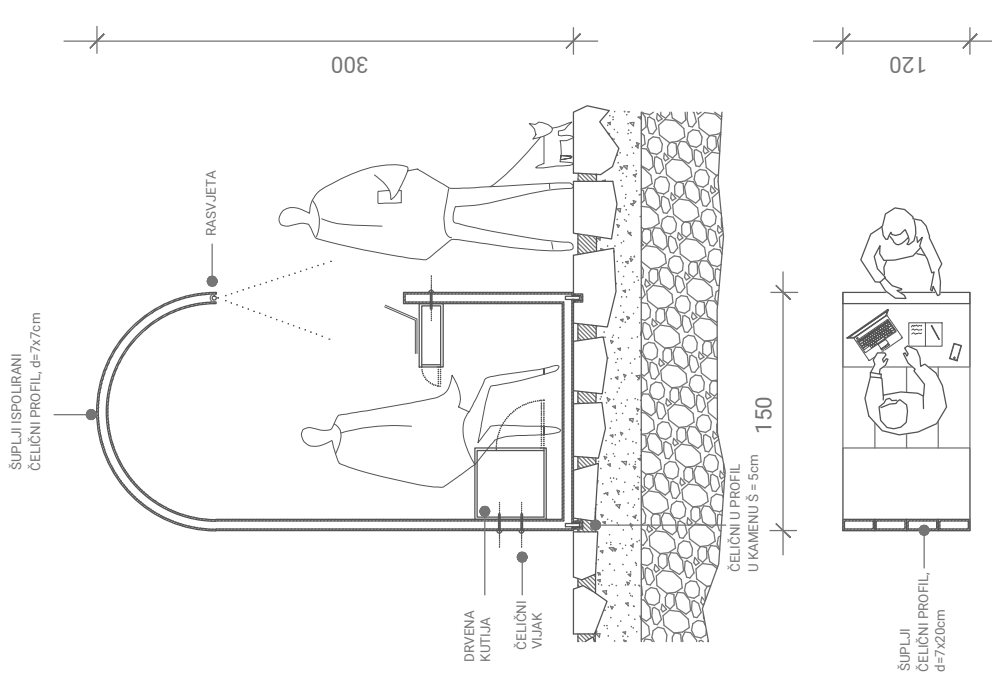

## TEKSTURE



Zasjenjenje prostora inspirirano je dugom tradicijom tiramolova te se koristi po istom principu, stvarajući neprekidnu mijenu u prostoru, pročelju i petoj fasadi. Po noći te za vrijeme manifestacija tiramoli se rastvaraju, dok se po danu rastvaraju i zatvaraju ovisno o potrebi. Također, za olujno vrijeme tiramoli se režimski rastvaraju kako se ne bi oštetili. Na taj način dobiva se jedinačena i razigrana slika luke sa zidina te sa mora. Sajle su smještene u dvije razine kako bi se svaki tiramol mogao neovisno rastvarati. Također, sajele su smještene iznad luka vrata Ponte te ispod grba što omogućuje nesmetanu vizuru na vrata Ponte, ali i sakriva mnogobrojne postojeće kabele i instalacije. Za zasjenjenje prostora koriste se platna za tendere u rasteru 180 x 60 cm.

## TIRAMOLI

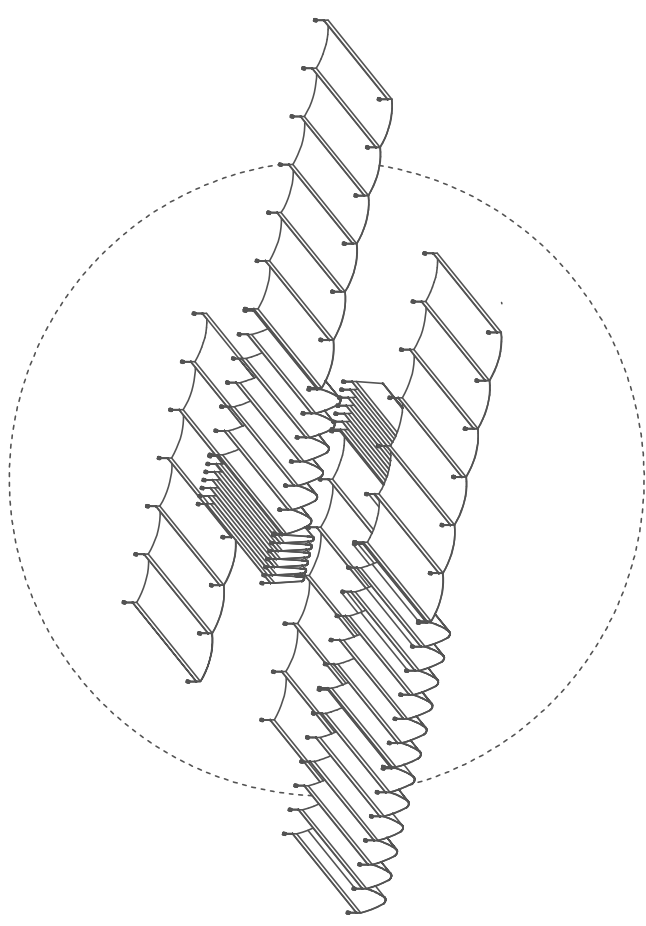
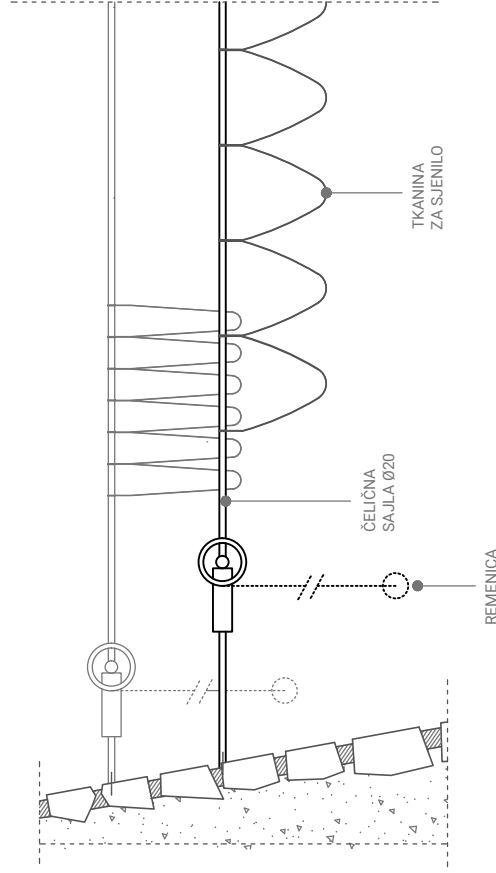

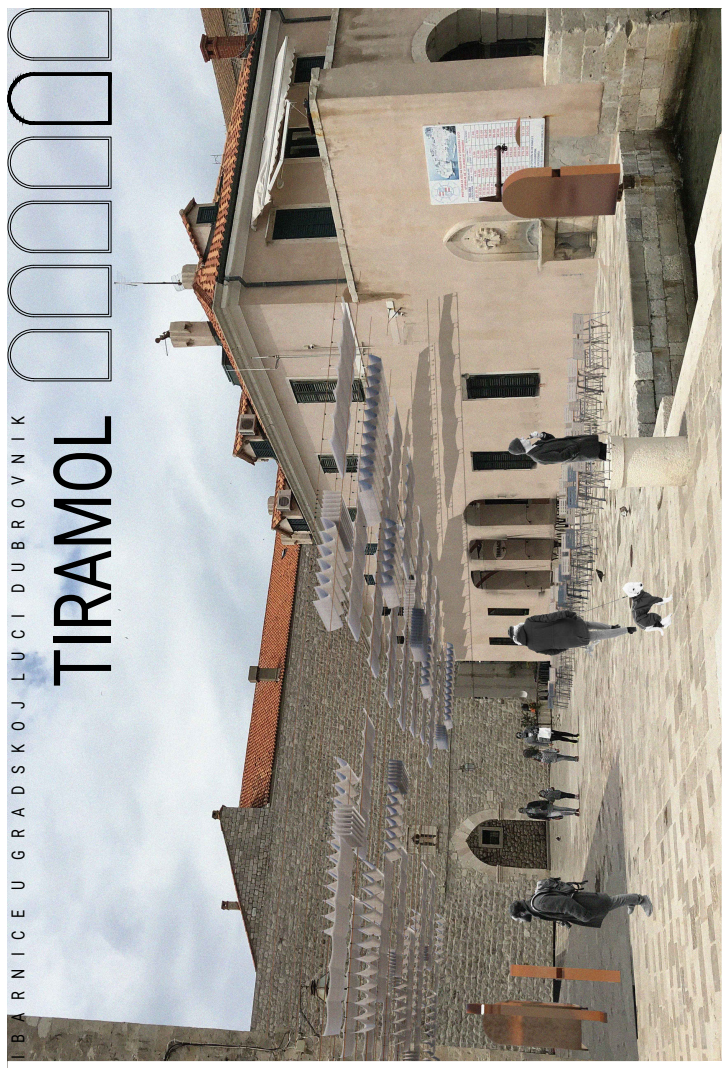

# TIRAMOL

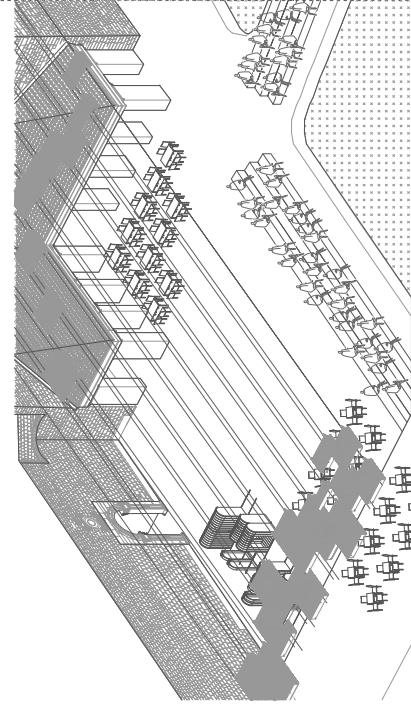
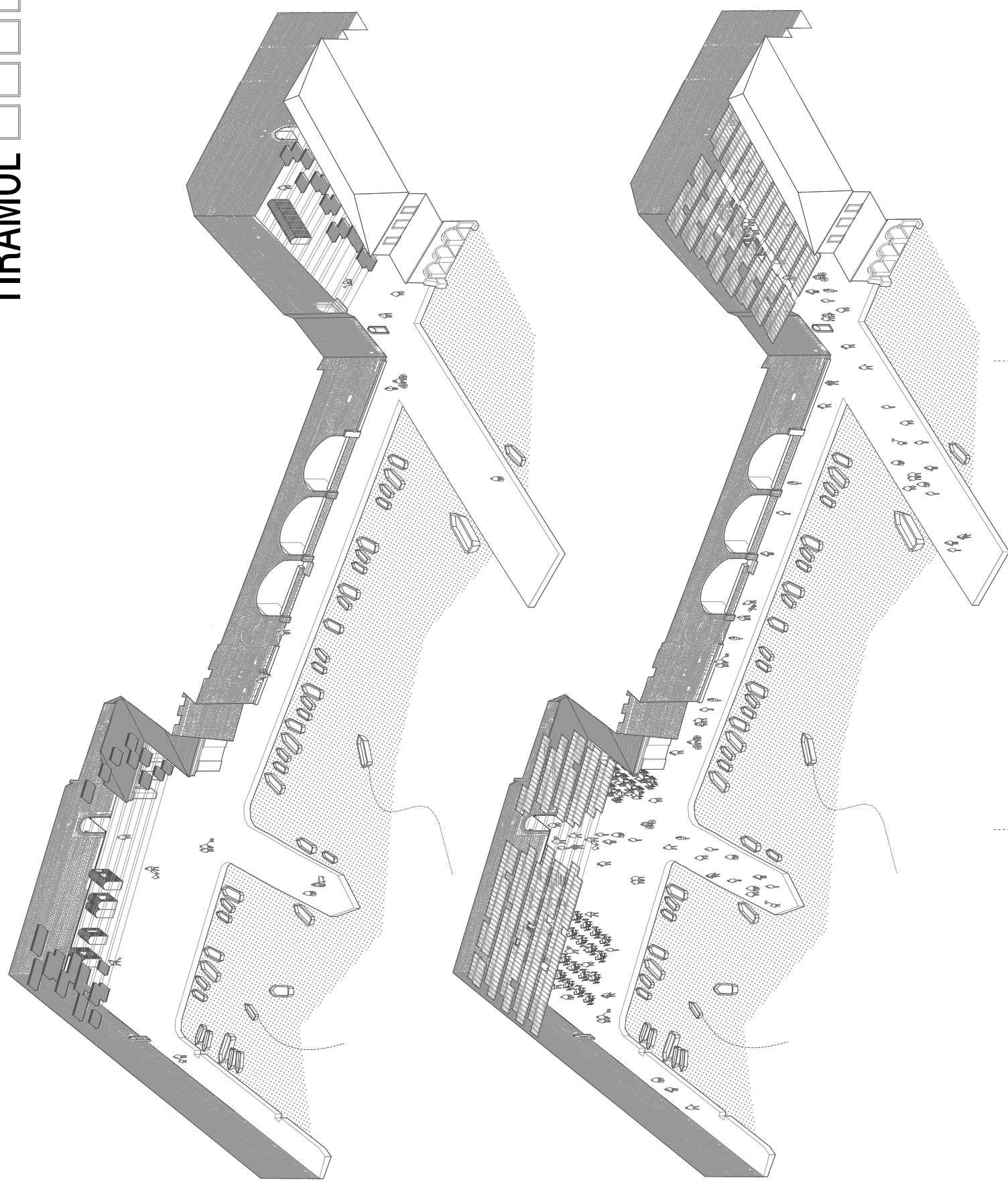

TRG PONTE- FINALE DIVLJE LIGE

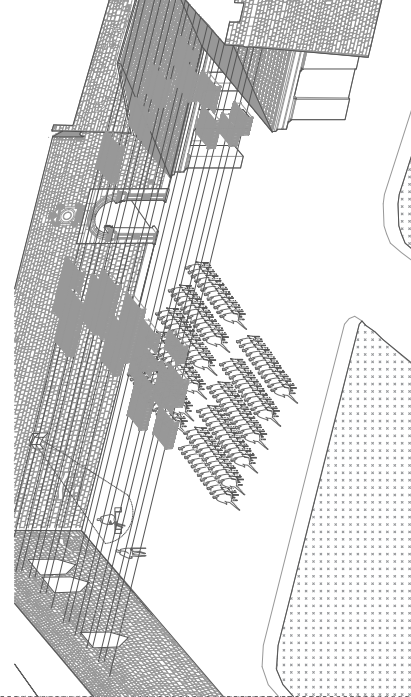

TRG PONTE- DUBROVAČKE LJETNE IGRE

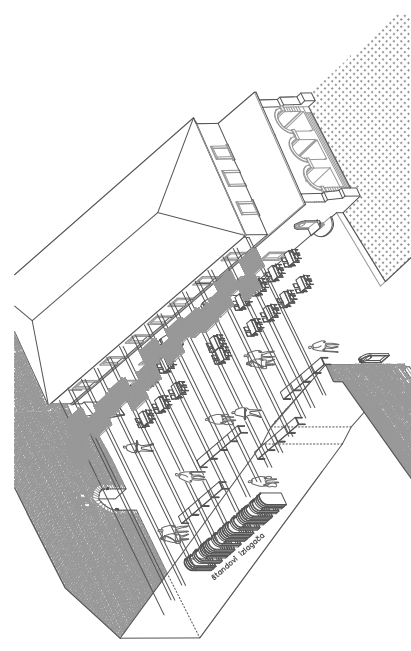

TRG RIBARNICE- GASTRO FEST

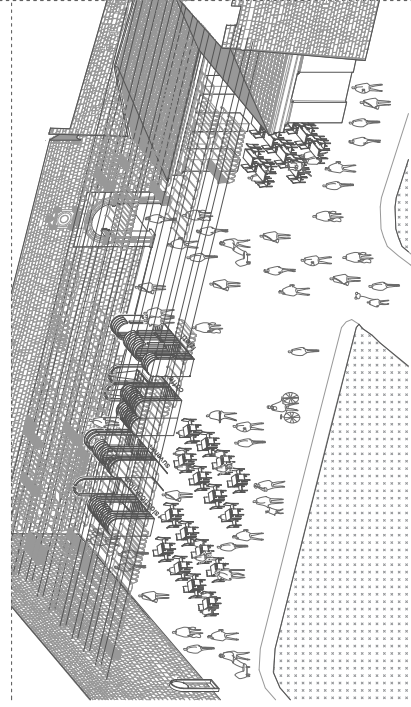

TRG PONTE- SRPANJ

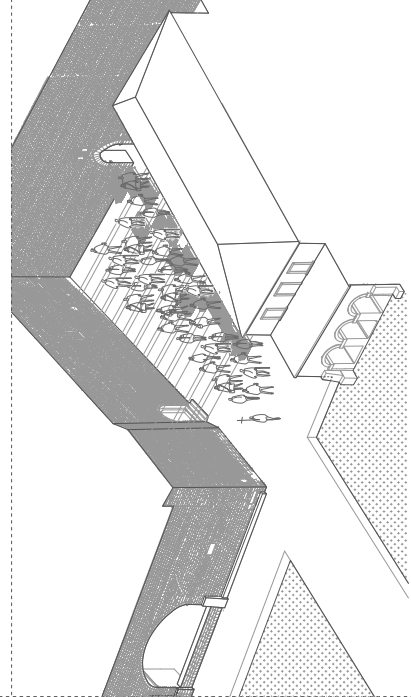

TRG PONTE- PROCESIJA ZA VELIKU GOSPU

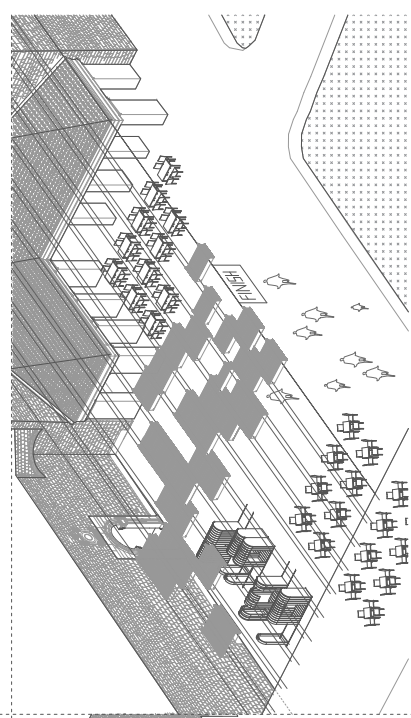

TRG PONTE- CILJ UTRKE

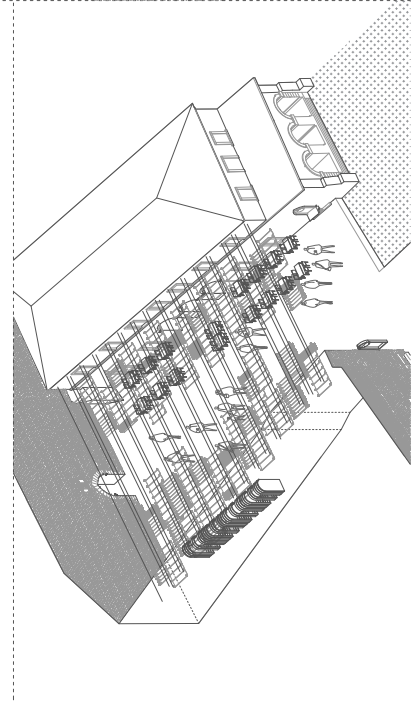

TRG RIBARNICE- SRPANJ

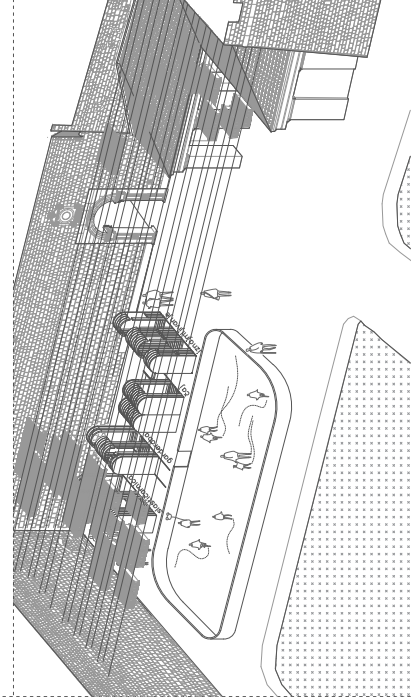

TRG PONTE- KLIZALIŠTE

KLIZNI ELEMENTI TIRAMOLE I FUNKCIONALNIH LUKOVA PRILAGODAVAJU SE REŽIMU KORIŠTENJA PROSTORA; PROSTORNO I PROGRAMSKI U EKSTREMNIM IH JE SITUACIJAMA MOGUĆE GOTOVO U POTPUNOSTI UKLONITI, SUKLADNO NJIHOVOM PRIMARNOM MOBILNOM KARAKTERU.

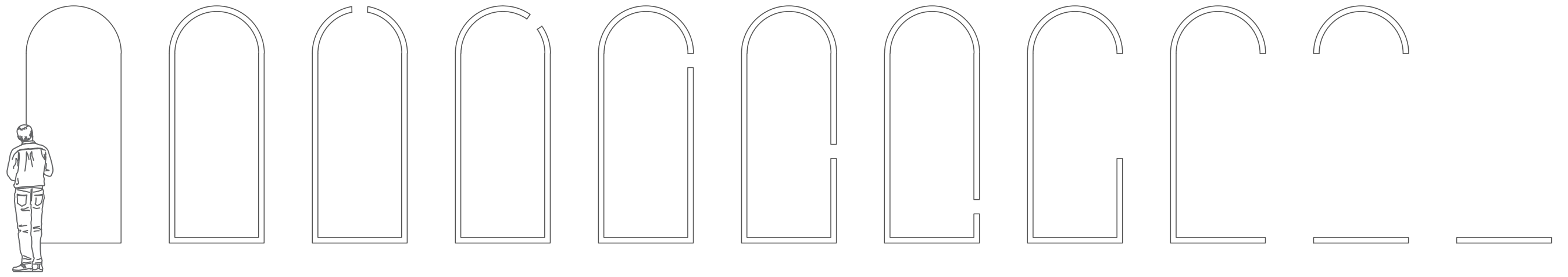

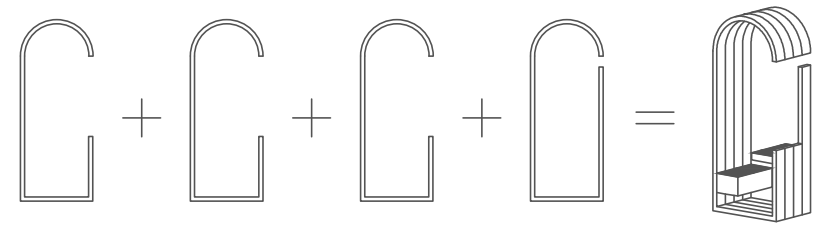

## K I S O K

Kiosk za prodaju karata ljeti sastoji se od okvira izrezanog na visini pulta te reklamnog okvira. U njega se umeću drvene kutije za sjedenje te prodaju karata. Korisnik sam bira broj modula. Oba modula sadrže ugrađeno svjetlo. Zimi se kiosk prenamjenjuje za prodaju klizaljki, prodaju božićnih ukrasa i slično.

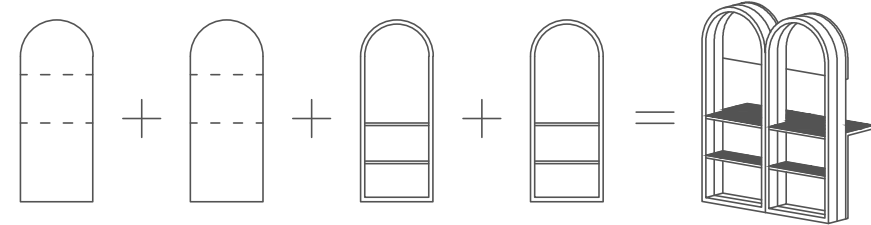

## C A F F E

Kafić se sastoji od duplog punog okvira. Sa strane koja gleda prema zidinama rastvara se na visini šanka. S druge strane nalaze se drvene police koje se mogu zatvoriti.

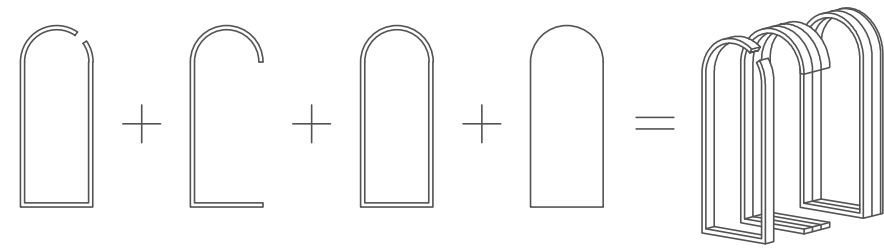

## SUVENIRNICA

Suvenirnica se slaže od 3 modula - reklamnog okvira, okvira nadstrešnice te punog okvira koji može imati dvojaku funkciju - u njega se umeću police te se zatvara punim panelima i služi kao ormar; u njega se umeću vertikalne sajle s kutijicama za suvenire.

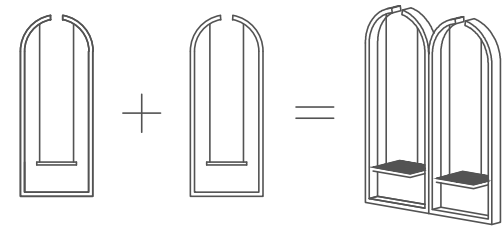

## K L U P A

Okvir koji ima ugrađenu rasvjetu u centralnoj osi luka koristi se i za sjedenje odnosno ljuljanje. Uz sjedenje na postojećim kamenim klupama uz zidine te tradicionalnim klupama prema Porporeli dodaju se ljuljačke koje pružaju novu dimenziju konzumacije prostora.

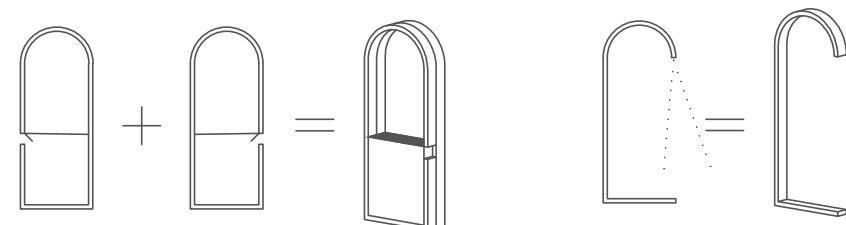

## RECIKLAŽNA STANICA

sastoji se od tri okvira u kojima su smještene drvene kutije za otpad, papir i plastiku. U donjoj zoni okvira označena je vrsta otpada, isto kao na reklamnom okviru.

### MANJI MODUL OKVIRA

K O Š  
Z A  
SMEĆE



S I G  
N A  
L I Z A  
C J I A

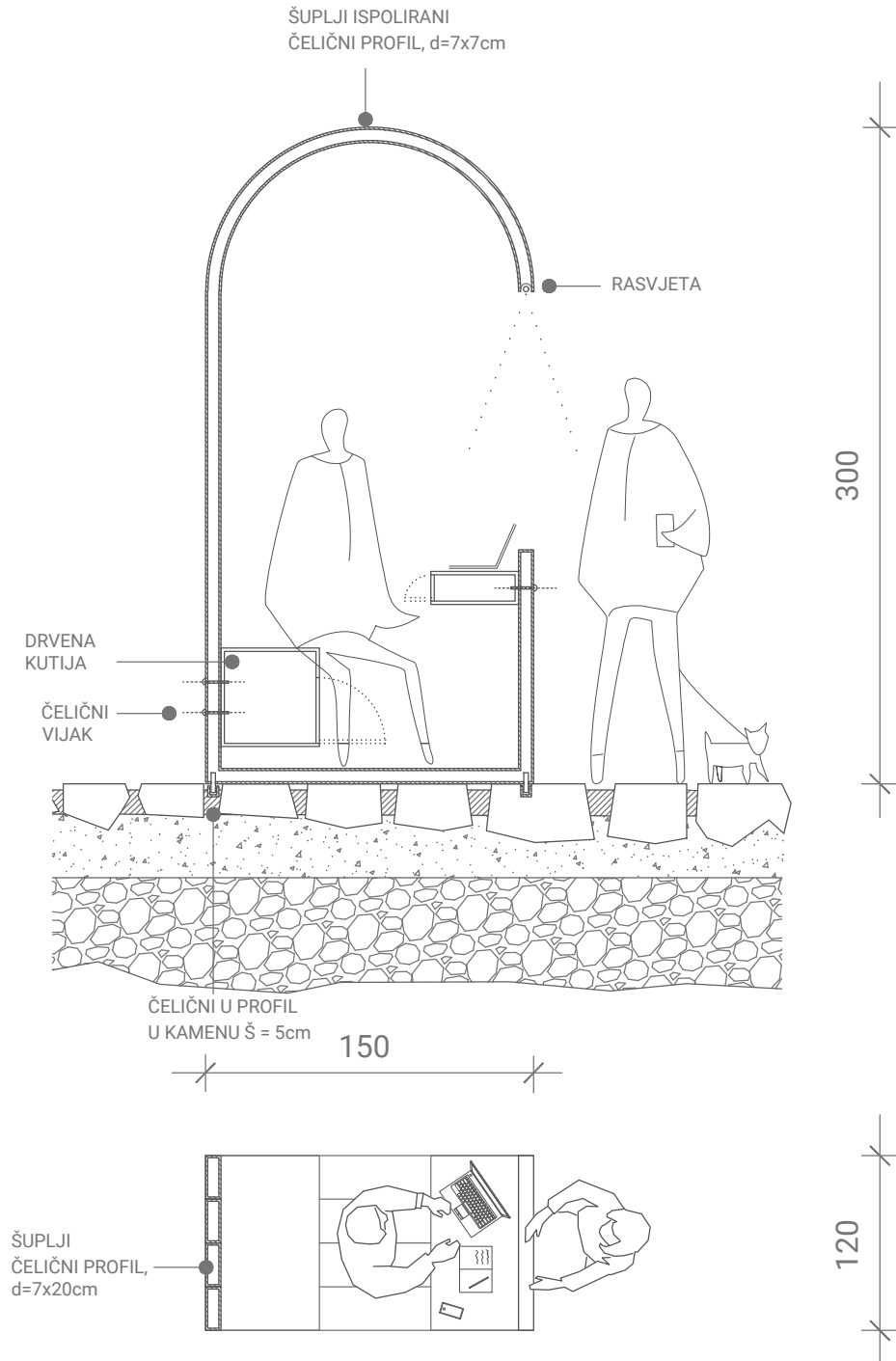
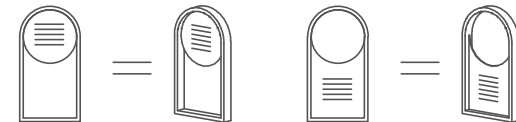

300

150

120

# TIRAMOLI

